

MANIPOLATORI DI SALDATURA

OPTIONALS



- * SNODO +/- 90° PER TESTA A.S.
- * SLITTE DI REGOLAZIONE MANUALE CORSA 150 MM. PER A.S.
- * IDEM TIPO MEDIO (MIG)
- * IDEM TIPO LEGGERO (TIG)

- * COPPIA SLITTE MOTORIZZATE A B.T. CORSA 150 MM.
- * APPARECCHIATURA DI COMANDO COMPLETA,
- * APPARECCHIATURA DI COMANDO INSERITA NELL' IMPIANTO MANIPOLATORE,
- * COPPIA SLITTE MOTORIZZATE A B.T. CORSA 200 MM.
- * IDEM corsa 250 MM.
- * IDEM corsa 300 MM.
- * CORSE SUPERIORI a 300 mm.

- * SISTEMA DI COPIATURA ELETTRONICO biasse completo di coppia slitte motorizzate, cofano di controllo, sensore e pulsantiera con joy-stick

- * BINARIO DI SCORRIMENTO COMPLETO di rotaia di guida e rotaia d'appoggio tipo burbak, senza sistemi di staffaggio o forature per fissaggio a pavimento, a

- * TUBAZIONE isolata per passaggio filo saldatura con bobina posizionata in coda alla trave manipolatore con predisposizione montaggio bobina:
 - supplemento fisso,
 - supplemento per metro corsa trave,

- * DISPOSITIVO DI SLALOM con temporizzatore e pulsante di prova,

- * IDEM con programmatore monoasse ed encoder,

ACCESSORI MANIPOLATORI per impianti ad A.S.

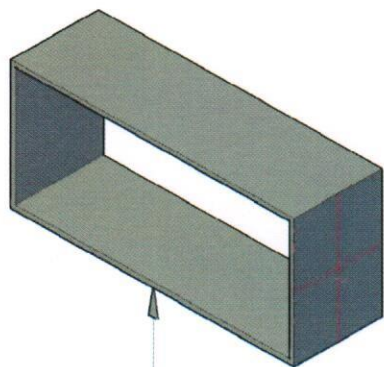

MENSOLA
PORTA COMANDI

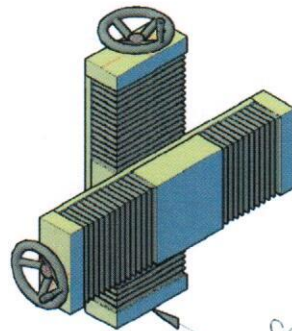

COPPIASLITTE
MANUALI
corsa 150mm

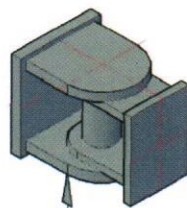

SNODO $\pm 90^\circ$
per imp. A.S.

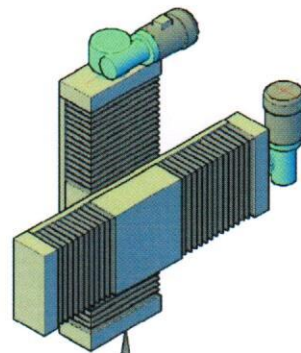

COPPIA SLITTE
MOTORIZZATE
corsa 150mm