

MANIPOLATORI Serie MP

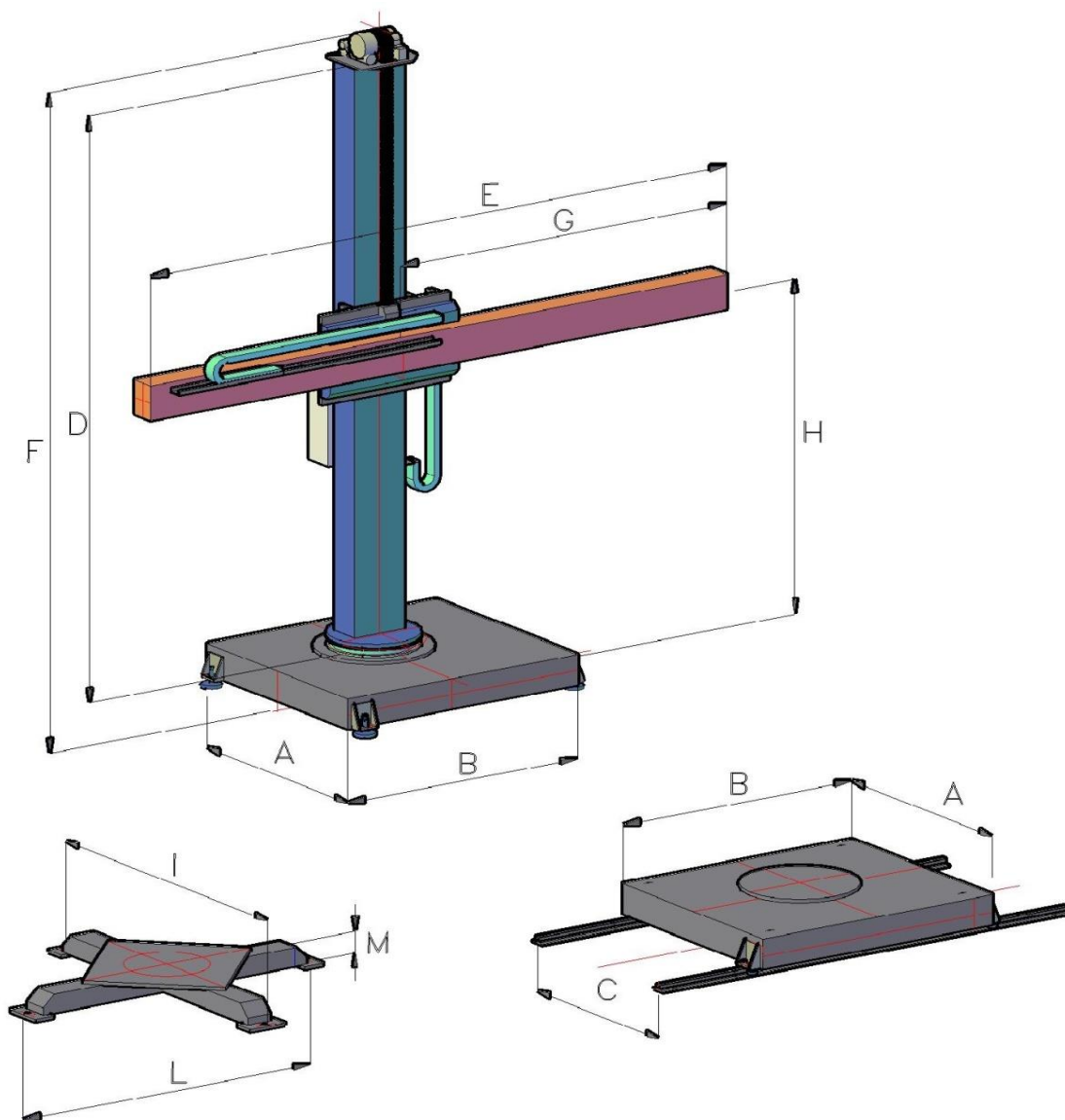

QUOTE		TIPO		
		MP 4x4	MP 4.5x4,5	MP 5x5
A	Larghezza base	1.800	1.800	1.900
B	Lunghezza base	2.050	2.050	2.200
C	Interasse ruote	1.600	1.600	1.650
D	Altezza colonna	5.100	5.600	6.100
E	Lunghezza trave	5.300	5.800	6.300
F	Altezza totale	5.850	6.350	6.850
G	Sporgenza MAX trave	4.700	5.200	5.700
H	Altezza min. trave	800	800	850